

# Schnellverschluss DN400 / DN480 / DN500 / DN600

geschweisst

Zwischenflansch als Blockflansch

## Dichtungsprinzip Typ A

### Metallische Werkstoffe

1.4404 / 1.4435 / 1.4539 /  
1.4571 / 2.4602 / andere

### O-Ring-Werkstoffe

EPDM / FPM (Viton) /  
FEP-umhüllt mit FPM (MVQ)-Kern  
FFPM / andere

### Oberflächengüte

produktberührt Ra <1.6µm  
nicht produktberührt Ra <3.2µm  
feinere Oberflächengüte auf Wunsch  
lieferbar (auch elektropoliert)

Standard: 110°

(auf Wunsch bis 180° möglich)

### Schauglas

Borosilikatglas nach DIN 7080  
zul. max. Temperatur 280°C

### Schauglasdichtung

Gylon blau

### Sicherheitsoptionen

Dreh Sperre, Näherungsschalter

### Abnahme

Swiss TS (CE1253), TÜV

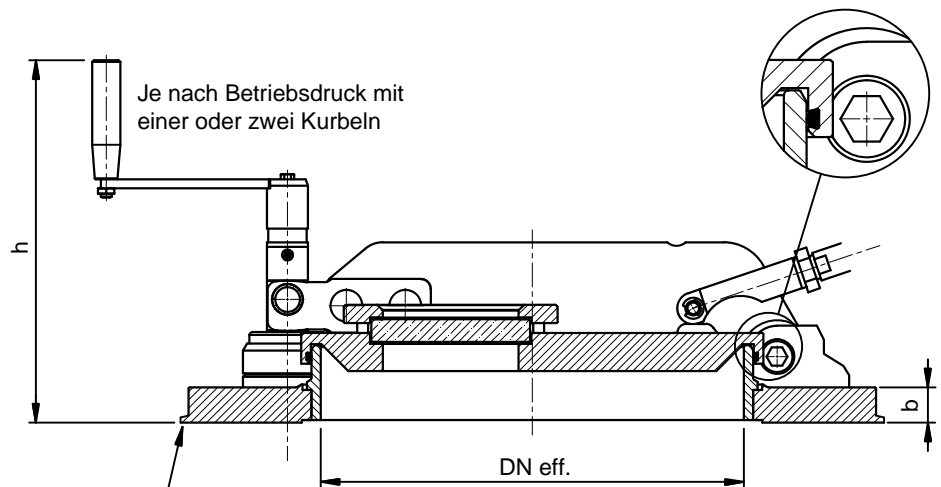

Details der Anschweissnase  
gemäss Kundenwunsch

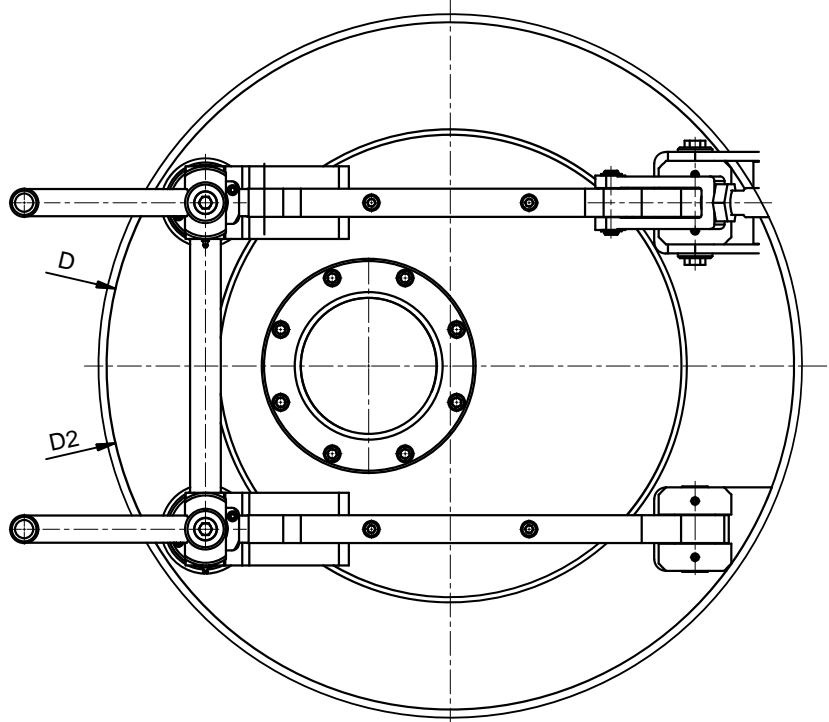

		DN250		DN300	
Schauglas		gef lanscht	metallver- schmolzen	gef lanscht	metallver- schmolzen
ØSG (lichte Weite)	mm	125		150	
zul. Betriebsdruck 1)	bar	-1 ... 6		-1 ... 6	
DN eff.	mm	250		300	
b	mm	24 (nach Absprache)		30	
D	mm	450		510	
D2	mm	~470 (nach Absprache)		~530 (nach Absprache)	
h	mm	~151 (nach Absprache)		~290	

1) = zulässiger Betriebsdruck bei Betriebstemperatur -20°C ... 250°C

**airjet**

Bündtenweg 34  
CH-4434 Hölstein

Telefon : ++41 (0)61 951 13 75

Fax : ++41 (0)61 951 13 76

Email : info@air-jet.ch

Website : www.air-jet.ch

**AJ.SV400.5.40.0**

	Datum	Name
Bearb.	22.04.2014	DaMu